

VICTRIX EXA 28 1 ErP

DWUFUNKCYJNY, WISZĄCY KOCIOŁ PRZEPŁYWOWY KONDENSACYJNY

- dostosowany do wymagań dyrektywy ErP
- wymiennik ciepła ze stali nierdzewnej, palnik PRE-MIX
- sterowanie cyfrowe, zapłon elektroniczny
- płynna elektroniczna modulacja c.o. i c.w.u., autodiagnostyka kotła
- energooszczędna pompa obiegowa sterowana elektronicznie
- naczynie przeponowe c.o., grupa bezpieczeństwa c.o. sonda na powrocie z instalacji

Opcjonalnie:

- możliwość współpracy z automatyką pogodową (CAR^{V2})
- możliwość współpracy z zestawami strefowymi DIM
- sonda temperatury wody użytkowej na wejściu do kotła – do współpracy z zewnętrznym zasobnikiem solarnym c.w.u.

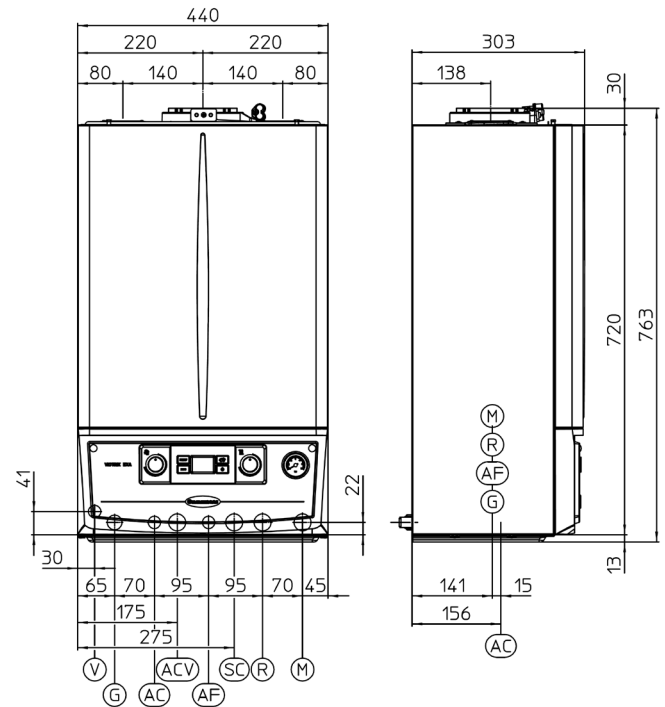

DANE TECHNICZNE

Dane techniczne	j.m.	Wartość
Moc kotła (minimalna-nominalna)	kW	5,5÷27,7 (c.w.u.) 5,5÷23,7 (c.o.)
Użyteczna sprawność cieplna (80/60°C) przy mocy nom./min.	%	98,1 / 97,2
Użyteczna sprawność cieplna (50/30°C) przy mocy nom./min.	%	106,0 / 106,5
Użyteczna sprawność cieplna (40/30°C) przy mocy nom./min.	%	107,2 / 107,8
Klasa sprawności (92/42/CEE)	-	★★★★
Maksymalne ciśnienie instalacji c.o.	bar	3
Maksymalna temperatura robocza c.o.	°C	90
Zakres regulacji temperatury c.o.	°C	20-85
Całkowita pojemność naczynia wyrównawczego	l	8,0
Wysokość podnoszenia przy wydajności 1000 l/h	m H ₂ O	3,0
Zakres regulacji temperatury c.w.u.	°C	30-60
Minimalne ciśnienie dynamiczne obiegu c.w.u.	bar	0,3
Maksymalne ciśnienie obiegu c.w.u.	bar	10
Wydajność c.w.u. przy pracy ciągłej (ΔT=30°C)	l/min	13,7
Ciężar kotła pustego / napelnionego	kg	37,0 / 40,4
Zasilanie elektryczne	V / Hz	230 / 50
Moc zainstalowana	W	88
Stopień ochrony elektrycznej	-	IPX5D
Klasa NOx	-	5
NOx ważone	mg / kWh	45
CO ważone	mg / kWh	41

Podłączenia					
Gas	Wyjście c.w.u.	Wejście wody zimnej	Odpływ kondensatu	Powrót c.o.	Zasilanie c.o.
G	AC	AF	SC	R	M
3/4"	1/2"	1/2"	min.13 mm	3/4"	3/4"

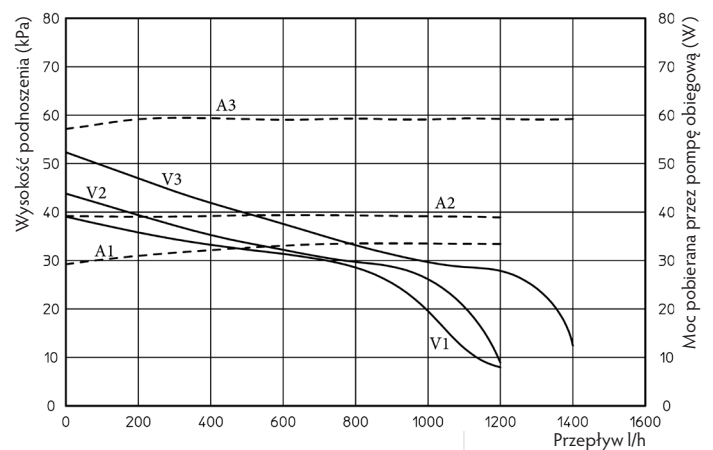

Vn Dostępna wysokość ciśnienia

An Moc pobierana przez pompę obiegową (strefa zaznaczona linią przerywaną)



PARAMETRY TECHNICZNE KOTŁÓW GAZOWYCH (ZGODNIE Z ROZPORZĄDZENIEM 813/2013)

Model kotła				Victrix EXA 28 1 ErP			
Kocioł kondensacyjny:	TAK						
Kocioł niskotemperaturowy:	NIE						
Kocioł typu B1:	NIE						
Kogeneracyjny ogrzewacz pomieszczeń:	NIE			Wyposażony w dodatkowy element grzejny:	NIE		
Ogrzewacz wielofunkcyjny:	TAK						
Parametr	Symbol	Wartość	Jednostka	Parametr	Symbol	Wartość	Jednostka
Znamionowa moc cieplna	P_n	24	kW	Sezonowa efektywność energetyczna ogrzewania pomieszczeń	η_s	92	%
Kotły do ogrzewania pomieszczeń i wielofunkcyjne kotły grzewcze: wytworzone ciepło użytkowe				Kotły do ogrzewania pomieszczeń i wielofunkcyjne kotły grzewcze: sprawność użytkowa			
Przy znamionowej mocy cieplnej i w reżimie wysokotemperaturowym (*)	P_4	23,7	kW	Przy znamionowej mocy cieplnej i w reżimie wysokotemperaturowym (*)	η_4	88,4	%
Przy znamionowej mocy cieplnej na poziomie 30 % i w reżimie niskotemperaturowym (**)	P_1	7,1	kW	Przy znamionowej mocy cieplnej na poziomie 30 % i w reżimie niskotemperaturowym (**)	η_1	97,0	%
Dodatkowe zużycie energii elektrycznej				Pozostałe parametry			
Przy pełnym obciążeniu	el_{max}	0,039	kW	Straty ciepła w trybie czuwania	P_{stby}	0,063	kW
Przy częściowym obciążeniu	el_{min}	0,019	kW	Pobór mocy palnika zapłonowego	P_{ign}	0	kW
W trybie czuwania	P_{sb}	0,006	kW	Emisje tlenków azotu	NO_x	35	mg/kWh
Ogrzewacze wielofunkcyjne:							
Deklarowany profil obciążeń	XL			Efektywność energetyczna podgrzewania wody	η_{WH}	87	%
Dzienne zużycie energii elektrycznej	Q_{elec}	0,214	kWh	Dzienne zużycie gazu	Q_{fuel}	21,934	kWh
Dane kontaktowe				IMMERGAS S.p.A. VIA CISA LIGURE, 95 - 42041 BRESCELLO (RE) ITALY			

(*) W reżimie wysokotemperaturowym temperatura wody powrotnej na wlocie ogrzewacza wynosi 60°C, a wody zasilającej na jego wylocie 80°C.
 (**) Niska temperatura oznacza 30 °C w przypadku kotłów kondensacyjnych i 37°C w przypadku kotłów niskotemperaturowych, a w przypadku innych ogrzewaczy oznacza temperaturę wody powrotnej 50°C.

ENERG Y U A IE IA

IMMERGAS VICTRIX EXA 28 1 ErP

51 dB

24 kW

Parametr	Wartość
Roczne zużycie energii elektrycznej dla funkcji c.w.u. (AEC)	47 kWh
Roczne zużycie paliwa dla funkcji c.w.u. (AFC)	17 GJ
Wydajność sezonowa c.o. (η_s)	92%
Wydajność wytwarzania c.w.u. (η_{wh})	87%

